

恒流内置式调光驱动器
DBL(S)系列 尾缀DP(DALI-2 + pushDIM+EnergyData+EL
+CLO+corridorDIM+DALI接口编程)



特点

- 支持DALI-2+pushDIM调光控制功能
- 支持EnergyData功能，支持能源报告读取(DALI Part252)
- 支持灯具数据查询功能(DALI Part251)，支持诊断与维护数据读取(DALI Part253)
- 支持corridorDIM走廊调光，EL应急，CLO光衰补偿等高级功能
- 通过DALI接口可以实现驱动器的电流编程配置
- 通过拨码可实现16档位电流输出
- 调光过程柔和且任意亮度无频闪，符合ErP能效认证无频闪标准
- 采用HPC专利技术，任意调光等级下，驱动器之间的电流输出相同
- 调光范围1%~100%，输出电流精度2%
- 高功率因数，高效率，低谐波
- 智能 LED 热拔插保护功能
- SELV和Class I 设计，适用于灯具内使用
- 符合Zhaga book 13标准
- 符合CE, ENEC, RCM, UKCA, DALI-2, CCC, EL 等认证
- IP20 防护等级, 室内使用
- 常规使用下寿命可达100,000小时
- 5年保固

接口

- DALI-2控制接口(DALI-2 DT6)
- PUSH控制接口(pushDIM,corridorDIM)

功能

- 支持 DALI part251,252,253功能
- 支持中央应急
- 支持独立式应急
- 应急照明(EL)
- 恒定照度输出(CLO)
- 走廊调光(corridorDIM)
- DALI接口编程(EasySet)
- 多重保护
(输出短路保护，输出空载保护，输出过载保护，输出热拔插保护)

适用灯具

- 适用于线条灯，三防灯，落地灯，支架灯等线条型或超薄型灯具

适用场合

- LED室内照明
- LED办公照明
- LED商业照明

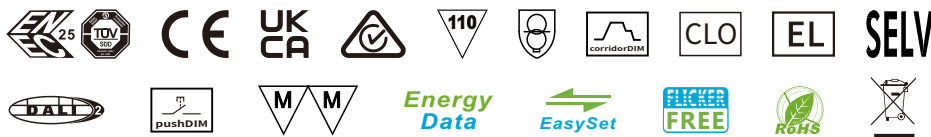

DBL(S)系列型号编码规则

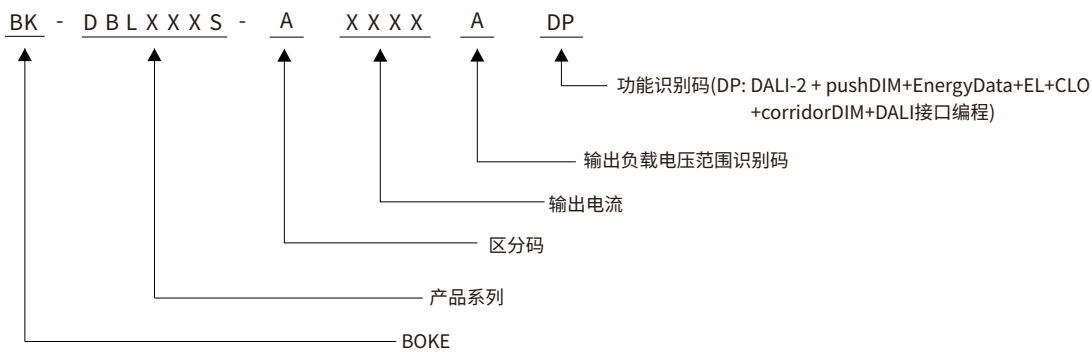

功能清单

型号	尾缀	拨码	有线调光		高级功能					设备配置	
			DALI-2	pushDIM	EnergyData	AOC	EL	CLO	corridorDIM	DALI接口	NFC接口
BK-DBL040S-A	DP	√	√	√	√	√	√	√	√	√	
BK-DBL080S-A	DN		√	√	√	√	√	√	√	√	√

*本规格书描述只适用于型号尾缀为DP并且型号为DBL040S-A,DBL080S-A的产品。

型号清单

型号	输入电压	输出功率	输出电压	输出电流	尺寸	认证
BK-DBL040S-A1050ADP	200-240VAC/DC	40W MAX.	12-54VDC	0.15-1.05A	L280*W30*H21mm	CE, ENEC, UKCA, RCM, DALI-2, CCC, EL
BK-DBL040S-A1050ADN	200-240VAC/DC	40W MAX.	12-54VDC	0.15-1.05A	L280*W30*H21mm	CE, ENEC, UKCA, RCM, DALI-2, CCC, EL
BK-DBL080S-A2000ADP	200-240VAC/DC	80W MAX.	12-54VDC	1.25-2A	L360*W30*H21mm	CE, ENEC, UKCA, RCM, DALI-2, CCC, EL
BK-DBL080S-A2000ADN	200-240VAC/DC	80W MAX.	12-54VDC	0.5-2A	L360*W30*H21mm	CE, ENEC, UKCA, RCM, DALI-2, CCC, EL

*本规格书描述只适用于型号尾缀为DP并且型号为DBL040S-A,DBL080S-A的产品。

技术参数

产品型号	BK-DBL040S-A1050ADP
输出参数	
恒定方式	恒流
额定输出电流范围	0.15-1.05A, 详见后面的拨码表
额定输出电压范围	12-54VDC, 详见后面的拨码表
额定输出功率	40W Max, 详见后面的拨码表
电流调节方式	EasySet编程/16档拨码
电流低频纹波	±1%
电流精度	±2%
线性调整率	±1%
负载调整率	±2%
空载输出电压	59VDC
无频闪性能(典型值)	闪烁百分比(IEEE 1789)= 0.049%, 闪烁指数(IEEE 1789)=0.000, Pst LM = 0.015, SVM = 0.001 ,(以上参数以面板灯测试所得)
输入参数	
额定工作电压范围	200-240VAC 200-240VDC
极限电压范围	180-264VAC 180-264VDC
抗短时高压能力	<380 V AC
输入电流	<0.27A (额定工作电压输入)
工作频率	0/50/60Hz
功率因数/相移因数	PF: 0.97, DF: 0.97, 详见后面电气曲线图
总谐波失真	8.5%, 详见后面电气曲线图
转换效率(Max)	90%, 详见后面电气曲线图
开机浪涌电流	8.4A peak ,170us duration(50% Ipeak), 详见后面的描述
启动/切换/关闭时间	<0.75s(AC开灯), <0.75s(DC开灯), <0.3s(AC/DC切换), <0.5s(关灯)
开关寿命	> 50,000次
功率消耗	满载(Pin):45.3W, 空载(Pno): N/A, 待机(Psb) : <0.5W, 网络待机(Pnet) : N/A
安全	
耐压	I/P-O/P:3750VAC, I/P-FG:1750VAC, O/P-FG:500VAC, I/P-DALI: 1500V AC, O/P-DALI: 1500V AC.
雷击	L-N:2KV, L-FG/N-FG:4KV(性能等级:A)
泄漏电流	0.61mA (230V AC & 输出满载)
绝缘阻抗	I/P-O/P:100MΩ/500Vdc/25°C/70% RH
控制接口	
DALI调光接口	电压范围: 9.5-22.5V, 典型16V, 接口电流消耗:1.8mA
pushDIM调光接口	电压范围: 180-264V 47/63Hz
1-10V 3in1调光接口	N/A
辅助供电	N/A
调光范围	1-100%
调光驱动方式	AM(调幅调光)
应急支持	
中央式应急照明系统	支持
独立式应急照明系统	支持
环境&寿命	
工作温度	Ta=-25-55/60°C, 详见后面温度表
外壳温度	Tc=85°C
工作湿度	5-85% RH, 无冷凝
储存温度/湿度	-40-80°C, 5-85% RH, 无冷凝
IP等级	IP20
MTBF	500,000H, MIL-HDBK-217F(25°C)
使用寿命	常规使用条件下可达100,000小时, 详见后面的描述
耐振动	10 ~ 500Hz, 5G 12分钟/周期, X、Y、Z轴各72分钟
噪声	<25dB(30cm, 正常工作)
环保	RoHS
认证和标准	
认证	CE, ENEC, RCM, UKCA, DALI-2, CCC, EL
安全	EN61347-1, EN61347-2-13, EN62384
EMC	EN55015, EN61000-3-2, EN61000-3-3, EN61000-4-2,3,4,5,6,8,11, EN61547
DALI-2	EN 62386-101(DALI-2), EN 62386-102(DALI-2), EN 62386-207(DALI-2), DALI part251,252,253
EL	兼容 IEC 61347-2-13附件J部分, 兼容 EN 60598-2-22 应急照明灯具标准, 兼容 EN 50172 中央电池系统应用
RF	N/A

备注

1.如未特别说明, 所有规格参数均在输入为230V AC、满载、25°C环境温度下进行量测。

技术参数

产品型号	BK-DBL080S-A2000ADP
输出参数	
恒定方式	恒流
额定输出电流范围	1.25-2A, 详见后面的拨码表
额定输出电压范围	12-54VDC, 详见后面的拨码表
额定输出功率	80W Max, 详见后面的拨码表
电流调节方式	EasySet编程/16档拨码
电流低频纹波	±1%
电流精度	±2%
线性调整率	±1%
负载调整率	±2%
空载输出电压	59VDC
无频闪性能(典型值)	闪烁百分比(IEEE 1789)= 0.083%, 闪烁指数(IEEE 1789)=0.000, Pst LM = 0.017, SVM = 0.001 ,(以上参数以面板灯测试所得)
输入参数	
额定工作电压范围	200-240VAC 200-240VDC
极限电压范围	180-264VAC 180-264VDC
抗短时高压能力	<380 V AC
输入电流	<0.5A (额定工作电压输入)
工作频率	0/50/60Hz
功率因数/相移因数	PF: 0.98, DF: 0.98, 详见后面电气曲线图
总谐波失真	7%, 详见后面电气曲线图
转换效率(Max)	90%, 详见后面电气曲线图
开机浪涌电流	15.5A peak, 198us duration(50% Ipeak), 详见后面的描述
启动/切换/关闭时间	<0.75s(AC开灯), <0.75s(DC开灯), <0.3s(AC/DC切换), <0.5s(关灯)
开关寿命	> 50,000次
功率消耗	满载(Pin):89.5W, 空载(Pno): N/A, 待机(Psb) : <0.5W, 网络待机(Pnet) : N/A
安全	
耐压	I/P-O/P:3750VAC, I/P-FG:1750VAC, O/P-FG:500VAC, I/P-DALI: 1500V AC, O/P-DALI: 1500V AC.
雷击	L-N:2KV, L-FG/N-FG:4KV(性能等级:A)
泄漏电流	0.61mA (230V AC & 输出满载)
绝缘阻抗	I/P-O/P:100MΩ/500Vdc/25°C/70% RH
控制接口	
DALI调光接口	电压范围: 9.5-22.5V, 典型16V, 接口电流消耗:1.8mA
pushDIM调光接口	电压范围: 180-264V 47/63Hz
1-10V 3in1调光接口	N/A
辅助供电	N/A
调光范围	1-100%
调光驱动方式	AM(调幅调光)
应急支持	
中央式应急照明系统	支持
独立式应急照明系统	支持
环境&寿命	
工作温度	Ta=-25-50/55/60°C, 详见后面温度表
外壳温度	Tc=80/85/90°C, 详见后面温度表
工作湿度	5-85% RH, 无冷凝
储存温度/湿度	-40-80°C, 5-85% RH, 无冷凝
IP等级	IP20
MTBF	500,000H, MIL-HDBK-217F(25°C)
使用寿命	常规使用条件下可达100,000小时, 详见后面的描述
耐振动	10~500Hz, 5G 12分钟/周期, X、Y、Z轴各72分钟
噪声	<25dB(30cm, 正常工作)
环保	RoHS
认证和标准	
认证	CE, ENEC, RCM, UKCA, DALI-2, CCC, EL
安全	EN61347-1, EN61347-2-13, EN62384
EMC	EN55015, EN61000-3-2, EN61000-3-3, EN61000-4-2,3,4,5,6,8,11, EN61547
DALI-2	EN 62386-101(DALI-2), EN 62386-102(DALI-2), EN 62386-207(DALI-2), DALI part251,252,253
EL	兼容 IEC 61347-2-13附件J部分, 兼容EN 60598-2-22应急照明灯具标准, 兼容EN 50172中央电池系统应用
RF	N/A

备注

1.如未特别说明, 所有规格参数均在输入为230V AC、满载、25°C环境温度下进行量测。

电气曲线图

BK-DBL040S-A1050ADP

效率 vs. 负载

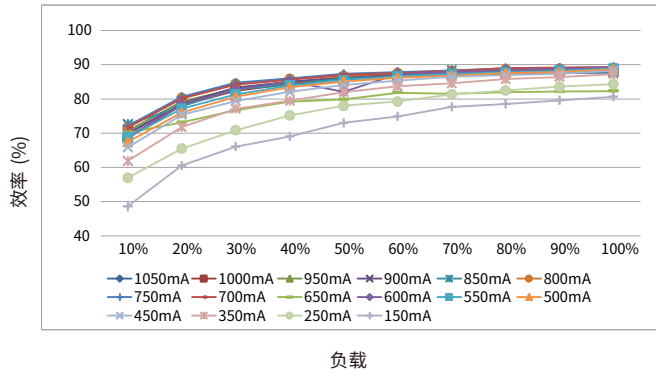

总谐波 vs. 负载

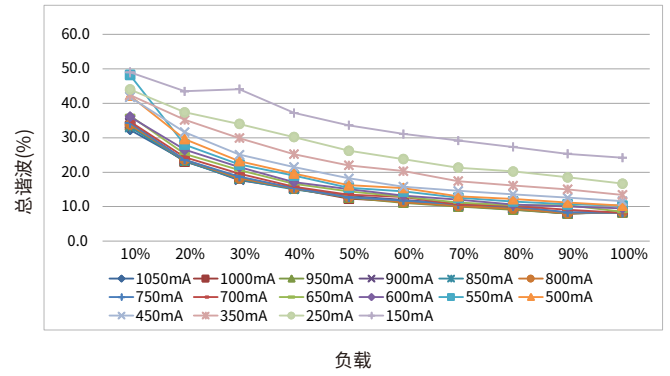

功率因数 vs. 负载

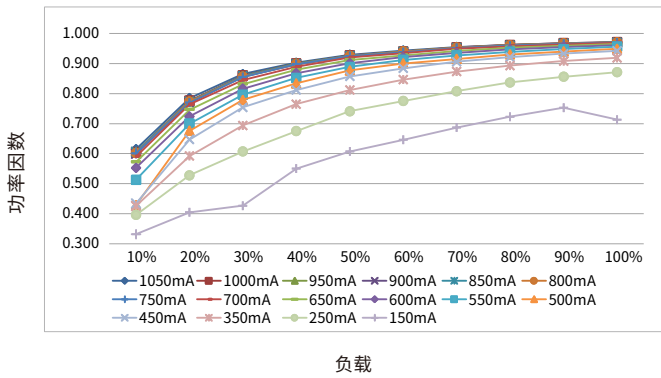

相移因数 vs. 负载

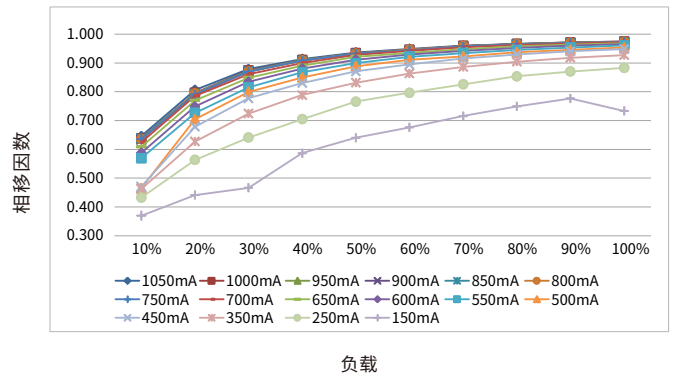

使用寿命

寿命 vs. 外壳温度

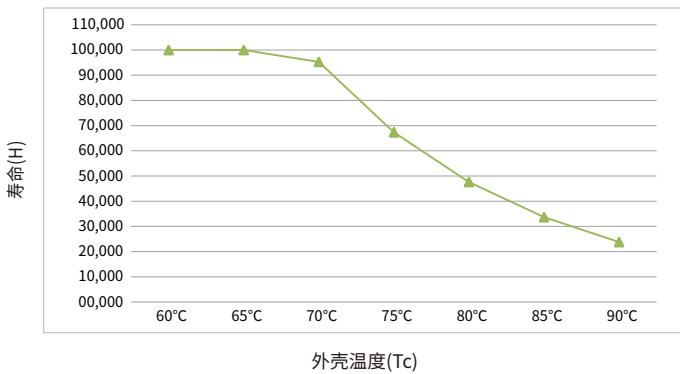

- LED驱动器的设计寿命如上图所示(基于90%的存活率的条件下)。
- Tc温度与Ta温度的相对关系也取决于灯具的设计。

电气曲线图

BK-DBL080S-A2000ADP

效率 vs. 负载

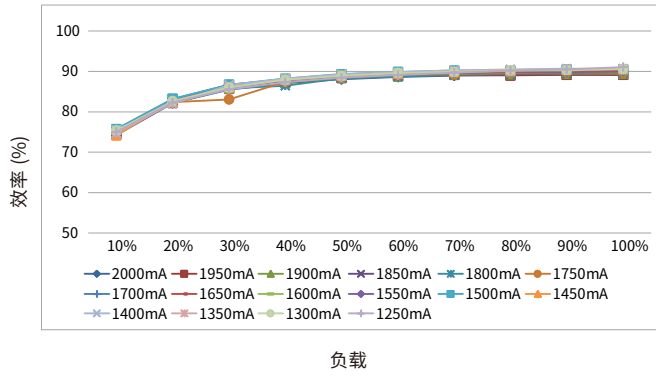

总谐波 vs. 负载

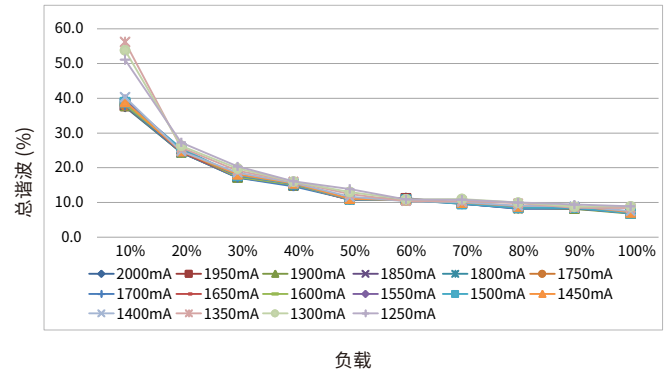

功率因数 vs. 负载

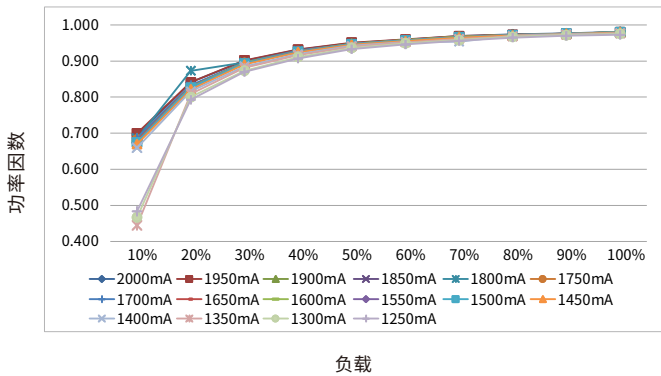

相移因数 vs. 负载

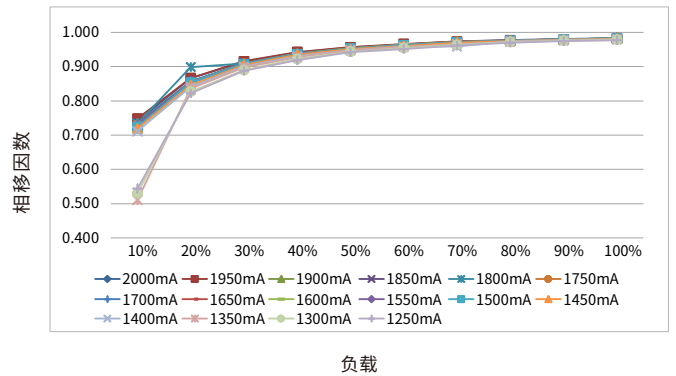

使用寿命

寿命 vs. 外壳温度

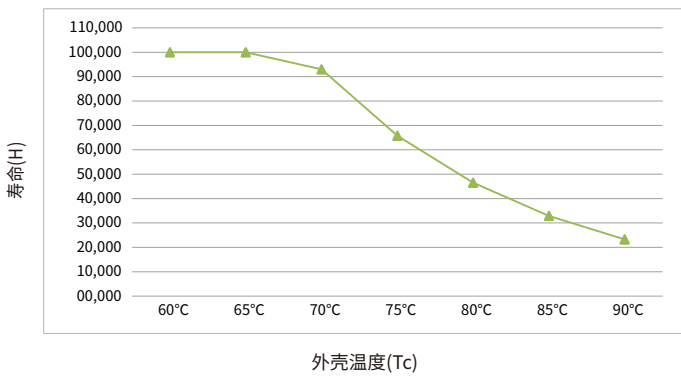

- LED驱动器的设计寿命如上图所示(基于90%的存活率的条件下)。
- Tc温度与Ta温度的相对关系也取决于灯具的设计。

浪涌电流&对应的MCB下挂载的数量

型号	电流峰值 I _{peak}	电流时间 T _{width}	条件	MCB挂载的最大数量/台															
				B10	B13	B16	B20	B25	C10	C13	C16	C20	C25	D10	D13	D16	D20	D25	
BK-DBL040S-A1050ADP	8.4A	170us	AC 230V,满载, 冷启动,Ta≤30°C, MCB无并排安装	39	51	63	79	98	39	51	63	79	98	39	51	63	79	98	
BK-DBL080S-A2000ADP	15.5A	198us		20	26	32	40	50	20	26	32	40	50	20	26	32	40	50	

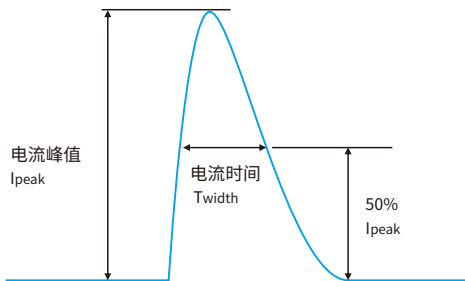

备注:

- 表格中不同MCB下挂载的驱动器数量是最大的值，安装时请勿超过这个数量。
- 使用ABB品牌的S200系列微型断路器(MCB)的参数作为计算参考。
- 不同品牌和型号的微型断路器，驱动器的挂载数量会稍微差异。
- 当MCB的安装环境温度超过30°C或多个MCB并排安装时，挂载的驱动器数量会降低，需要重新进行计算。
- 电工通常考虑将B型MCB用于家用照明，将C型MCB用于商业照明。

功能

输出短路保护

- 输出短路，不会损坏驱动器。
- 移除短路故障点后，驱动器将自动恢复输出。

输出空载保护

- 输出空载，不会损坏驱动器。
- 需要连入LED负载时，请先关闭驱动器的供电后再接入。

输出过载保护

- 如果LED灯串电压超出驱动器输出电压范围，驱动器将关闭LED输出。
- 重新启动LED驱动器后，输出将再次被激活。

输出热拔插保护

如有以下两种情况时，LED驱动将自动关闭输出，以保护LED：

- 驱动器先上电，LED后接入的情况。
 - 驱动器通电中，LED拔掉后再接入的情况。
- 重新启动LED驱动器后，输出将再次被激活。

驱动器重启方式

可以通过两种方式重启设备：

- 通过AC端口：断开驱动器的AC，然后重新上电。
- 通过调光接口：

DALI调光接口：先发送"OFF"命令，然后发送"MAX"命令。

pushDIM调光接口：先短按PUSH开关2次，然后长按PUSH开关。

走廊调光(corridorDIM)

- 请参阅本文档“corridorDIM走廊调光”部分

可调输出电流(AOC)

- 驱动器的输出电流可以在一定范围内调整，可以通过EasySet配置软件选择2种选定。

设定 1(默认)：拨码开关设定

输出电流由拨码开关设定。

设定2：编程设定

输出电流由编程设定。

恒定照度输出(CLO)

- LED灯的光通量在使用寿命中会不断降低。

- CLO功能可让驱动器的输出电流在LED使用寿命内不断增加，以确保LED灯发出的光通量保持稳定。

- 在EasySet配置软件中，可以选择一个起始值(百分比)和一个预期的寿命，LED驱动器随后会自动调整电流。

应急照明(EL)

- 驱动器在DC输入下正常工作。

- 驱动器在直流输入应用时，直流线缆的正极应接在ACL/DC+端子上，直流线缆的负极应接在ACN/DC-端子上，如果接反，驱动器不会损坏，但会影响EL功能的正常工作。

- 可以通过EasySet配置软件设定在DC输入后的输出响应动作。

设定1:当直流输入时，驱动器的输出保持不变，调光功能正常响应。

设定2(默认):当直流输入时，驱动器的输出跳转到设定亮度15%，调光功能失效。

编程配置(EasySet)

- 使用BOKE EasySet编程套件并通过驱动器的DALI接口实现驱动器的编程配置。

- 请参阅本文档“设备编程”部分。

- 更多有关EasySet编程套件信息，可访问www.bokedriver.com.cn。

电路之间绝缘等级

绝缘等级	输入	输出	外壳	DALI	PUSH
输入	-	双重绝缘	基本绝缘	基本绝缘	-
输出	双重绝缘	-	基本绝缘	基本绝缘	基本绝缘
外壳	基本绝缘	基本绝缘	-	基本绝缘	基本绝缘

拨码开关&输出电流

BK-DBL040S-A1050ADP

输出功率(w)	输出恒流(mA)	输出电压(Vdc)	1	2	3	4
8.10	150	12-54	ON	ON	ON	ON
13.50	250	12-54	--	ON	ON	ON
18.90	350	12-54	ON	--	ON	ON
24.30	450	12-54	--	--	ON	ON
27.00	500	12-54	ON	ON	--	ON
29.70	550	12-54	--	ON	--	ON
32.40	600	12-54	ON	--	--	ON
35.10	650	12-54	--	--	--	ON
37.80	700	12-54	ON	ON	ON	--
39.75	750	12-53	--	ON	ON	--
40.00	800	12-50	ON	--	ON	--
39.95	850	12-47	--	--	ON	--
39.60	900	12-44	ON	ON	--	--
39.90	950	12-42	--	ON	--	--
40.00	1000	12-40	ON	--	--	--
39.90	1050★	12-38	--	--	--	--

BK-DBL080S-A2000ADP

输出功率(w)	输出恒流(mA)	输出电压(Vdc)	1	2	3	4
67.50	1250	12-54	ON	ON	ON	ON
70.20	1300	12-54	--	ON	ON	ON
72.90	1350	12-54	ON	--	ON	ON
75.60	1400	12-54	--	--	ON	ON
78.30	1450	12-54	ON	ON	--	ON
79.50	1500	12-53	--	ON	--	ON
79.05	1550	12-51	ON	--	--	ON
80.00	1600	12-50	--	--	--	ON
79.20	1650	12-48	ON	ON	ON	--
79.90	1700	12-47	--	ON	ON	--
78.75	1750	12-45	ON	--	ON	--
79.20	1800	12-44	--	--	ON	--
79.55	1850	12-43	ON	ON	--	--
79.80	1900	12-42	--	ON	--	--
79.95	1950	12-41	ON	--	--	--
80.00	2000★	12-40	--	--	--	--

备注:

- ★ 代表该项为出厂默认设置电流。
- 代表该通道为OFF。

工作温度&输出电流

BK-DBL040S-A1050ADP

输出电流	ta	tc
≤900mA	60°C	85°C
>900mA	55°C	85°C

BK-DBL080S-A2000ADP

输出电流	ta	tc
<1400mA	60°C	90°C
1400-1650mA	55°C	85°C
>1650mA	50°C	80°C

产品主标签

BK-DBL040S-A

INPUT
 ○ ACL/DC+
 ○ ACN/DC-
 ○ NC
 ○ NC
 ○ DA
 ○ DA

OUTPUT
 LED+ ○
 LED- ○

Dimmable Constant Current LED Driver
 MODEL: BK-DBL040S-A1050ADP
 INPUT: 200-240V 50/60Hz 0.27A Max. λ: 0.45C-0.95
 OUTPUT: 12-54V 0.15-1.05A 40W Max. 59VDC Max.

For LED Modules use only
 www.bokedriver.com
 MADE IN CHINA

BK-DBL080S-A

INPUT
 ○ ACL/DC+
 ○ ACN/DC-
 ○ NC
 ○ NC
 ○ DA
 ○ DA

OUTPUT
 LED+ ○
 LED- ○

Dimmable Constant Current LED Driver
 MODEL: BK-DBL080S-A2000ADP
 INPUT: 200-240V 50/60Hz 0.5A Max. λ: 0.45C-0.95
 OUTPUT: 12-54V 1.25-2A 80W Max. 59VDC Max.

For LED Modules use only
 www.bokedriver.com
 MADE IN CHINA

DALI 调光应用

接线图

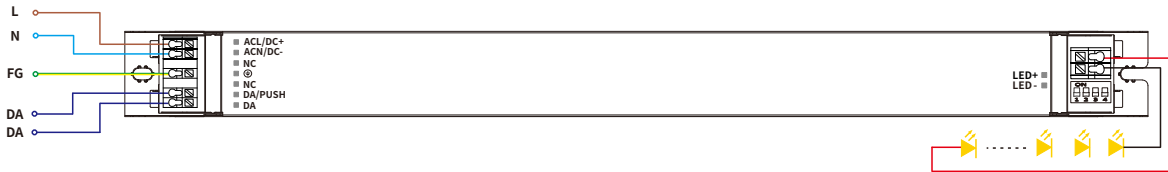

切换至DALI调光模式的方法

- 按照DALI调光应用的接线图安装好后，驱动器收到任意DALI命令后将自动切换到DALI调光工作模式。

布线

- 标准DALI总线电压范围：9.5 V-22.5 V，典型16V。
- DALI端口的两根线无需区分正负极。
- 每条DALI总线最多挂载64台驱动器。
- 每条DALI总线的最大通信长度为300米(2x1.5mm²的连接线)。
- DALI总线可以和AC高压线路一起布线，但推荐分开线槽走线。
- 驱动器的配置参数可在安装时通过DALI配置工具或者DALI应用控制器进行设置，如设置单控地址、组地址、上电亮度、总线失效亮度、场景设置、渐变等级、调光曲线等。

DALI总线的通信长度跟线径的关系,详见表格:

线径	通信长度
2×0.50mm ²	max.100m
2×0.75mm ²	max.150m
2×1.00mm ²	max.200m
≥2×1.50mm ²	max.300m

上电后的亮度:

该驱动器在DALI-2调光模式下，每次上电后的亮度出厂默认设置是最亮。

该驱动器上电后的亮度可以在安装时通过DALI配置工具或者DALI应用控制器进行设置，可以设置为记忆或者固定任意亮度(如灭，最暗，50%，等)。

备注：在DALI-2标准中,对于DALI-2驱动器的默认出厂上电亮度推荐设置是最亮。

调光曲线

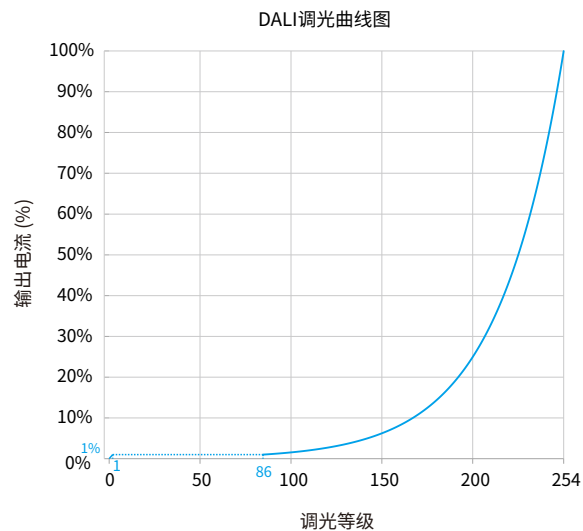

说明：默认为对数调光曲线，如有需要，调光曲线可以通过DALI配置工具更改为线性调光曲线

pushDIM调光应用

接线图



切换至pushDIM调光模式的方法

- 按照pushDIM控制应用的接线图安装好后, 在3秒内短按PUSH调光开关(pushDIM端口)5次, 驱动器将自动切换到pushDIM控制模式。
- 切换至pushDIM控制模式后, corridorDIM走廊模式将自动关闭。

操作说明

- 每条pushDIM总线最多挂载50台驱动器。
- 打开和关闭: 短按PUSH开关0.2-1s。
- 调暗或调亮: 长按PUSH开关1-5s。
- 上电后状态: 每次断电后重新上电为跟最后一次断电前的状态一致。
 如果断电前是开启的, 重新上电后则为亮灯状态, 亮度为最后一次亮灯的亮度。
 如果断电前是关闭的, 重新上电后则为灭灯状态, 需要短按一次PUSH开关点亮, 点亮后亮度为断电前最后一次亮灯的亮度。

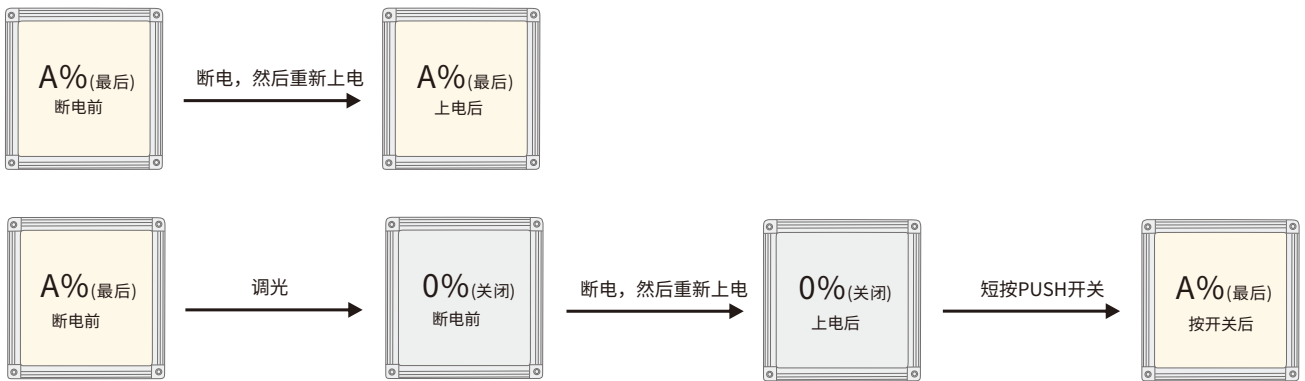

多台pushDIM调光驱动器同步调光复位操作

- 方法一:
- 步骤1: 长按PUSH开关, 确认每个灯都已经亮着。
 - 步骤2: 短按PUSH开关, 确认每个灯都已经关闭。
 - 步骤3: 长按PUSH开关, 确认每个灯从灭到最亮, 并且亮度一致。

- 方法二:
- 长按PUSH开关15s, 直到所有灯都已最亮状态。

corridorDIM调光应用

接线图

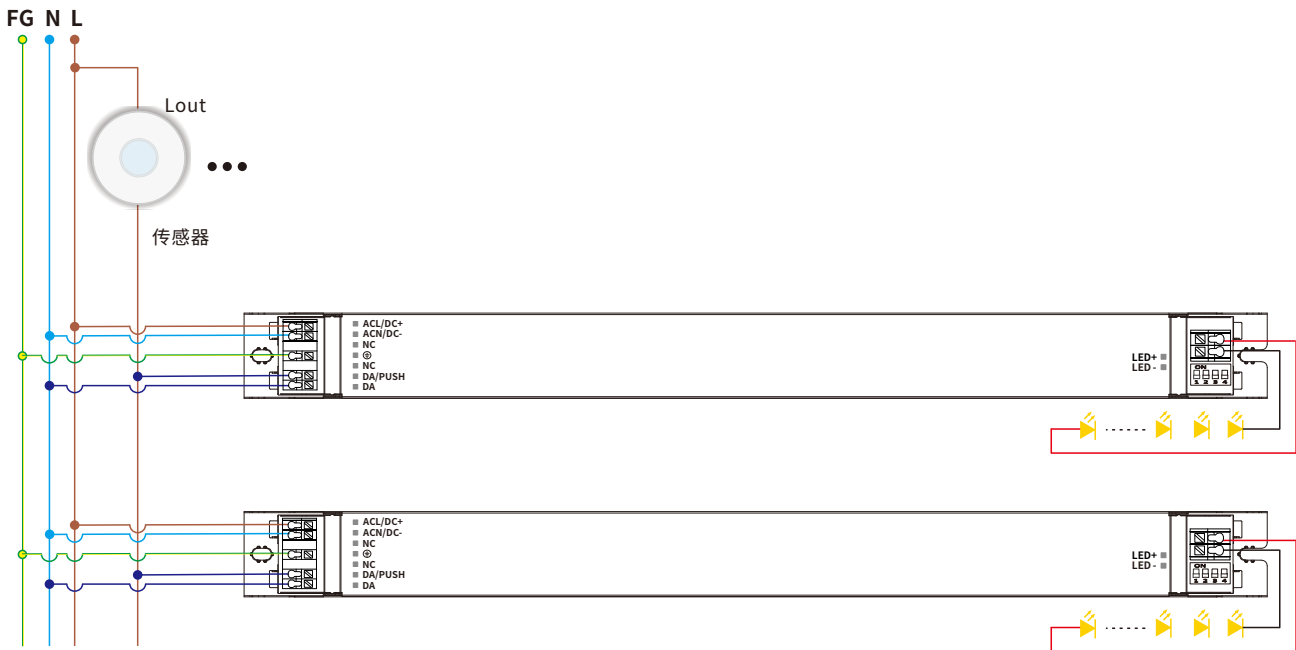

切换至corridorDIM调光模式的方法

- 方式一: 通过传感器切换, 按照corridorDIM调光应用的接线图安装好后, 可采用如下几种办法切换。

方法1: 通过持续维持有效感应切换

保持有效感应区域内的移动并持续5分钟, 驱动器的corridorDIM调光功能将被切换并亮灯100%(默认设置下)。

方法2: 通过维持时间(Hold-time)切换

将传感器的维持时间(Hold-time)设置为5分钟以上, 当移动感应器检测到有人并打开输出并持续5分钟后, corridorDIM调光功能将被切换并亮灯100% (默认设置下), 最后恢复传感器的维持时间(Hold-time)

- 方式二: 通过普通开关切换

按照corridorDIM调光应用的接线图安装好后, 先将传感器更换为普通开关, 然后打开普通开关持续导通5分钟, 驱动器将自动切换到corridorDIM调光模式, 然后将普通开关移除并更换回传感器。

- 方式三: 使用配置工具对驱动器的corridorDIM调光模式开启和参数进行设置。

- 切换至corridorDIM调光模式后, pushDIM调光模式将自动关闭。

备注

- 推荐将移动感应器的维持时间(Hold-time)设置为最小。

- 需要选用带AC开关的移动感应器。

corridorDIM工作过程

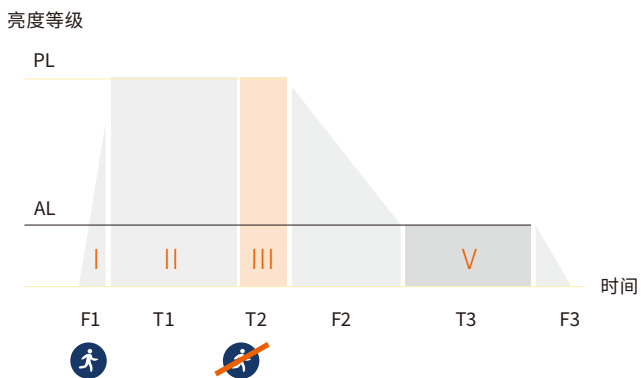

- corridorDIM的参数可以通过配置工具进行设置。

- 出厂时corridorDIM是默认激活的。

名称	符号	出厂设置	设定范围
渐入感应时间	F1	1s	0-100s
感应亮度	PL	100%	0-100%
感应保持时间	T1	通过传感器设置	
感应守候时间	T2	180s	0-60000s
渐出感应时间	F2	5s	0-100s
无人守候亮度	AL	10%	0-100%
无人守候时间	T3	无限	0-59999s,60000s(无限)
渐出到关闭时间	F3	0s	0-100s

设备配置(可选)

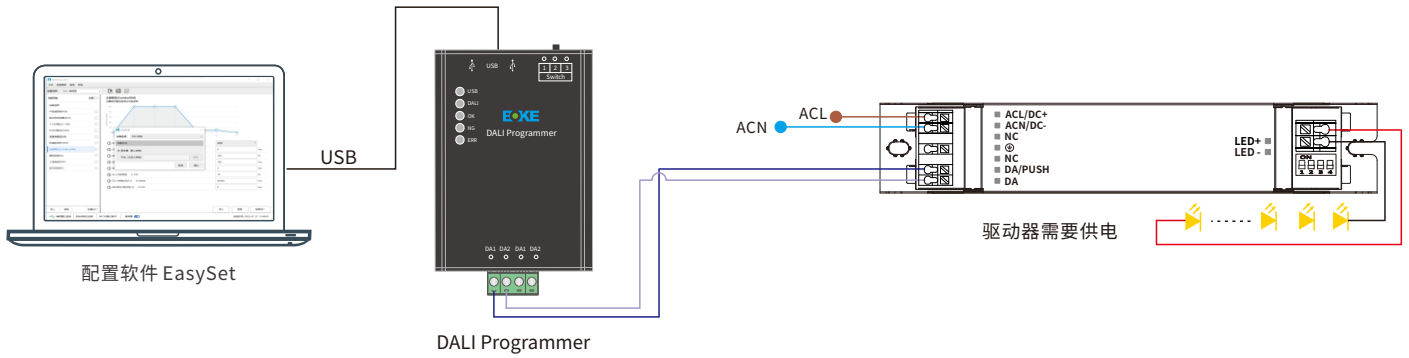

软件下载(PC端与移动端)



PC: Windows 7/Windows 10/Windows 11 32位/64位;
手机: Android系统≥6.0, ios系统≥14.0。

设备配置

配置工具和软件

类型	名称	品牌	名称	BOKE EasySet 最低版本(PC)
工具	DALI编程器	BOKE	BK-CS01-SDL	V1.0.0
软件	PC配置软件	BOKE	BOKE EasySet	V1.0.0

读取和参数配置

编程项目	出厂设置	参数配置	读/写
产品信息	-	否	只读
可调输出电流(AOC)	激活	是	读/写
PUSH调光(pushDIM)	激活	是	读/写
走廊调光(corridorDIM)	激活	是	读/写
应急照明(EL)	激活	是	读/写
上电渐变(POF)	未激活	是	读/写
光衰补偿功能(CLO)	未激活	是	读/写
热拔插保护功能(HPP)	未激活	是	读/写
运行时间		否	只读
DALI地址(DA)	激活	是	读/写
DALI基础参数(DP)	激活	是	读/写
DALI场景(DS)	激活	是	读/写
其他参数		是	

注: 应急照明默认出厂模式为降额模式, 应急亮度15%

结构尺寸

单位: mm

DBL040S-A

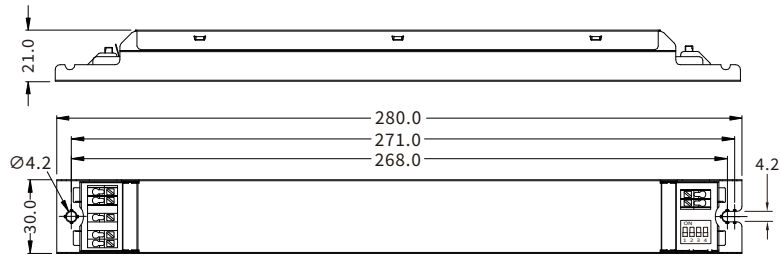

DBL080S-A

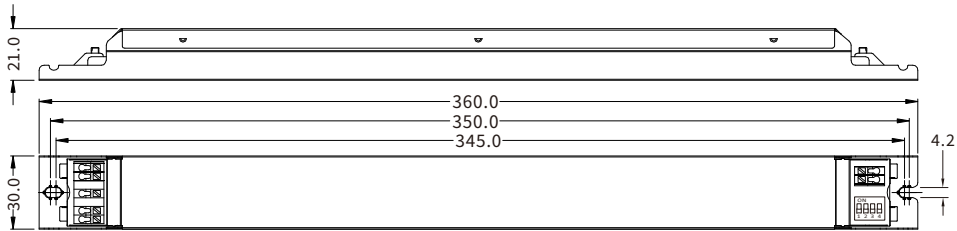

输入端口

编号	功能定义	颜色
1	ACL/DC+	灰色
2	ACN/DC-	灰色
3	NC	灰色
4	FG	灰色
5	NC	灰色
6	DA	灰色
7	DA	灰色

输入线材

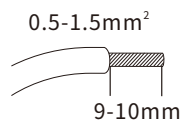

输出端口

编号	功能定义	颜色
1	LED+	红色
2	LED-	黑色

输出线材

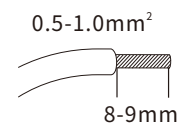

安装注意事项

热拔插

- 由于残余输出电压 > 0V, 因此不支持热插拔。
- 如果连接了LED负载, 则须重启设备以激活输出。
- 重启可以通过重新给驱动器上电或通过调光接口(DALI,pushDIM) 执行开关命令(动作)来实现。

布线指导

- 所有连接必须保持尽可能短, 以确保良好的EMI行为。
- 电源线应与LED驱动器及其他引线分开放置(理想情况下5 - 10厘米的距离)。
- 最大输出线长度为2米。
- 不正确的布线会损坏LED模块。

安装要求

- 驱动器应安装在干燥, 无酸, 无油, 无脂的环境中。
- 驱动器应安装环境温度在任何时候都不能超过Ta的值。
- 驱动器安装表面温度应低于40°C。
- 驱动器离发热体(如灯具散热器)应该保持一定的距离。
- 如果驱动器外置使用(需要配合堵头配件使用), 那么驱动器的安装还应符合如下条件:
 1. 驱动器间应该保持一定的距离, 如图1。
 2. 驱动器离和周边的物体保持一定的距离, 如图2。

安装螺丝规格和扭矩

- 锁螺钉的最大扭矩: 0.5 Nm/M4

更换LED灯模组

1. 关闭230V输入
2. 等待5s以上
3. 移除LED灯模组
4. 连接新的LED模块(不允许热插拔, 这可能会给LED带来很大的电流)

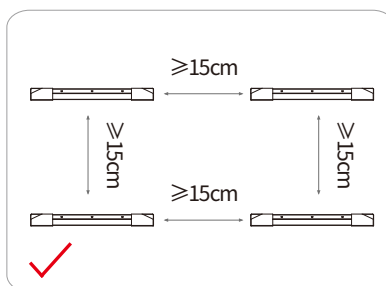
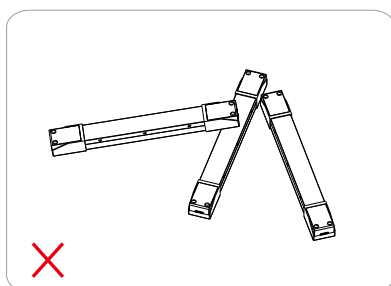

图一

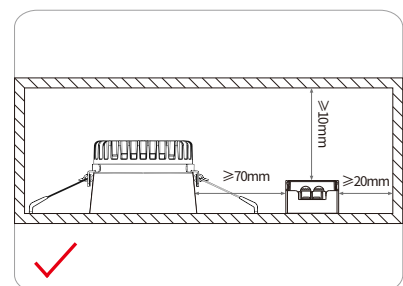

图二

产品包装



产品

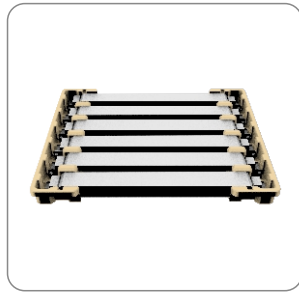

纸托



7台*5盒=35台/箱
7台*4盒=28台/箱

型号	产品尺寸	重量/台	内盒尺寸	外箱尺寸	包装/箱	净量/箱	毛量/箱
DBL040S-A	L280*W30*H21mm	187g	L340*W75*H29mm	L355*W325*H170mm	35台	6.55kg	7.75kg
DBL080S-A	L360*W30*H21mm	299g	L340*W75*H29mm	L395*W355*H140mm	28台	8.37kg	9.57kg

附加信息

1. 产品使用寿命和MTBF仅供参考，并不代表为质保声明。
2. 想获取更多的信息请发送电子邮件至 info@bokedriver.com。